

ARDEN VERINS

S
SIMA

ARDEN
HYDRO
SERVICES

Simm

vtbrimont



Un ensemble de métiers pour une solution globale





www.arden-verins.fr

- ◆ Qui sommes-nous ? P.4
- ◆ Nos moyens P.5
- ◆ Arden-Vérins P.6
- ◆ Arden Hydro Services P.13
- ◆ SIMA P.14
- ◆ SIMM P.16
- ◆ Brimont P.30
- ◆ Contacts P.35

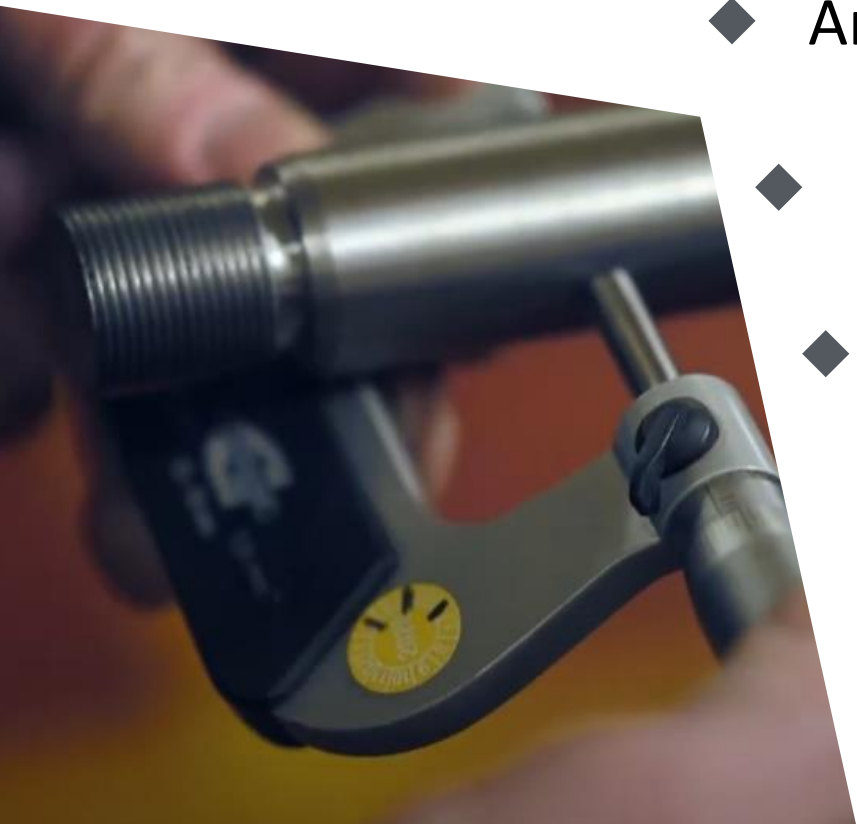



Qui sommes-nous ?

La société est constituée de plusieurs entités complémentaires regroupant une centaine de salariés qualifiés répartis sur 3 sites :

- ◆ **Arden-vérins**, spécialisée dans l'étude et la réalisation de tous vérins hydrauliques, destinés à tous les secteurs d'application (bancs d'essai, automobile, matériel minier, navigation, presses hydrauliques, travaux publics, aéronautique etc...).
- ◆ **SIMM – Brimont**, 2 entités distinctes se partagent les mêmes ateliers spécialisés dans l'étude et la réalisation de machines spéciales, la mécanique générale, la mécano soudure, la construction mécanique, le prototypage, l'outillage et l'usinage à façon pour la partie SIMM et dans la fabrication de bennes; de plateaux pour l'agriculture et la conception de machines agricoles spécifiques pour la partie Brimont.
- ◆ **Arden-Hydro-Services**, spécialisée dans la réparation et la reconstruction de vérins hydrauliques toutes marques ainsi que la fabrication de flexibles à la demande du client.
- ◆ **Sima**, spécialisée dans la tôlerie fine, la découpe laser et plasma ainsi que la chaudronnerie industrielle.

Nos moyens

Principaux équipements:	Capacité max: (en mm)
Tours conventionnels	Ø 830 × 6000
Centre d'usinage CN	8000 × 1200 × 1500
14 ponts roulants	12 T
Découpe laser	4000 x 2000 (20 mm aciers, 12mm inox, 6mm aluminium)
Découpe plasma	4000 x 6000 ep45
Plieuse 600T	6000

◆ Cabine de peinture (13 000 x 8500 x 2500) équipée d'un pont 5T avec chaîne de 13m

◆ Gestion de projet complète ou partielle :

- Etudes
- Méthode
- Réalisation
- Montage

Sur 10 000m² d'atelier

Effectif: 92 personnes

Vérins standards:

- Vérins aux normes ISO 6020 et ISO 6022
- Vérins simple et double effet
- Vérins équivalents aux anciennes normes (Hydro / Pneumatique)

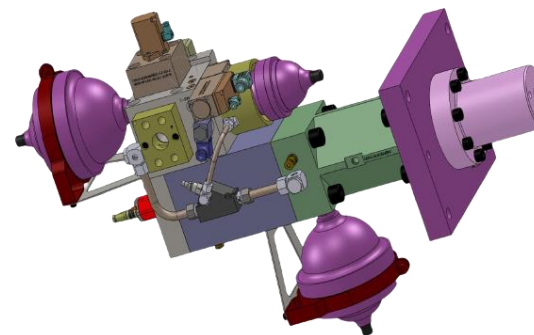

Vérins spéciaux adaptés aux besoins du client :

- Conception en bureau d'étude (Etude, note de calcul, mise en plan...)
- Dérivés de standards
- Vérins techniques toute pression
- Vérins tout inox
- Vérins asservis instrumentés
- Vérins haut rendement/paliers hydrostatiques
- Vérins télescopiques simple et double effet



Vérins spéciaux adaptés aux besoins du client :

- Vérins fluides spécifiques
- Multiplicateur de pression
- Vérins avec palier lisse / Joint composite
- Capteur linéaire / fin de course / effort ...



ARDEN VERINS

Nos secteurs d'activités:

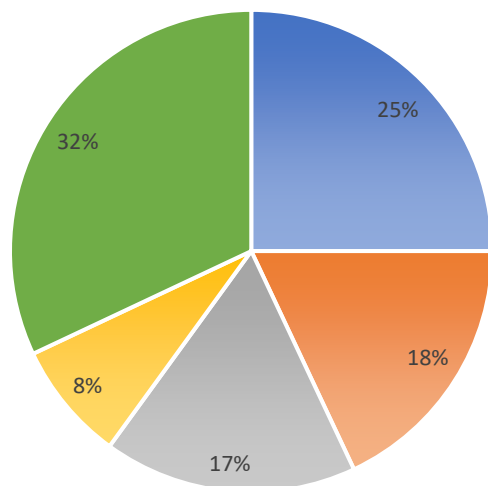

- Mines et carrières
- Bâtiment et travaux publics
- Machine outil
- Environnement
- Automobile / Recherche / Aéronautique / sidérurgie ...



Fabrication 100% Française

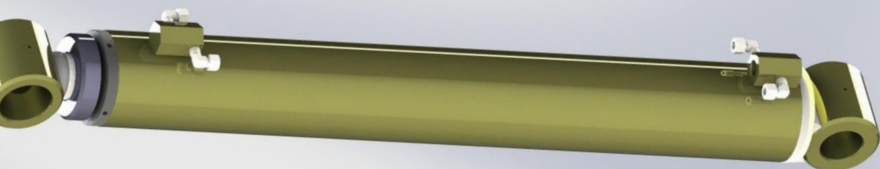

ARDEN VÉRINS

Nos clients du secteur minier:

Production de 30 vérins de béquille / Semaine



Boulonneur:



4 vérins de stabilisation



Ensemble mécano-soudé

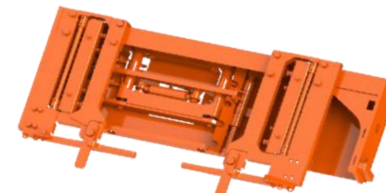

Nos clients du secteur Travaux Publics et du Bâtiment:

Machine de démolition:



Tunnelier:

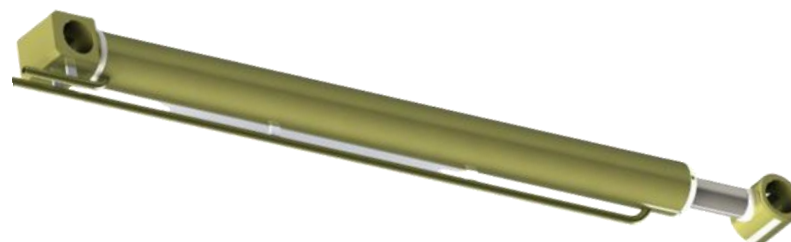
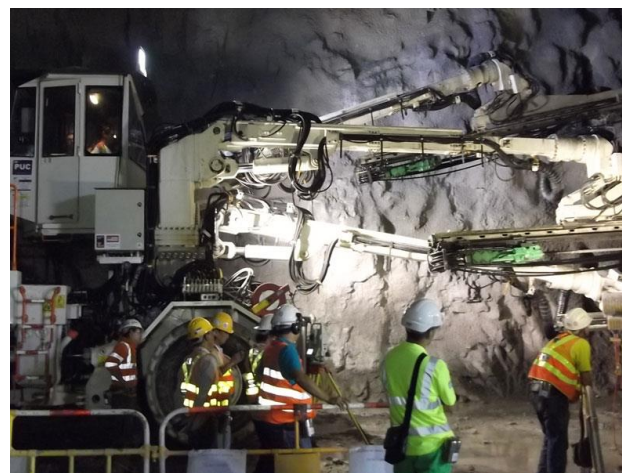

ARDEN VÉRINS

Etude et réalisation de vérins spécifiques:

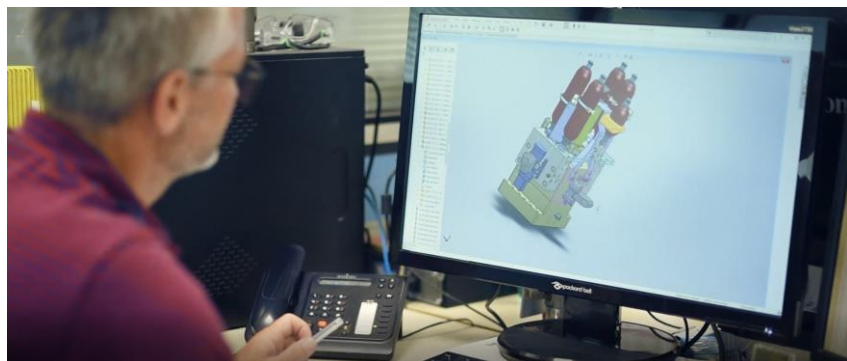

Banc de soudure par friction

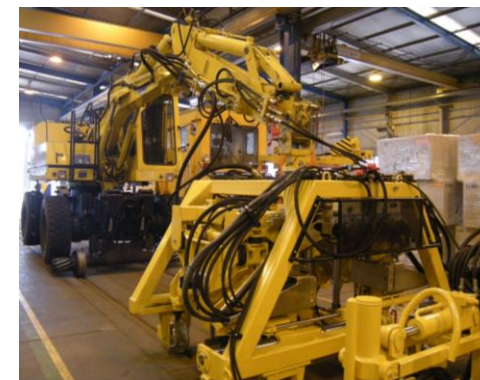
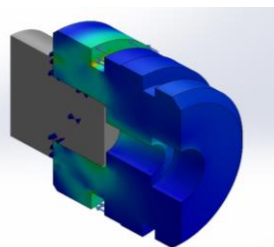
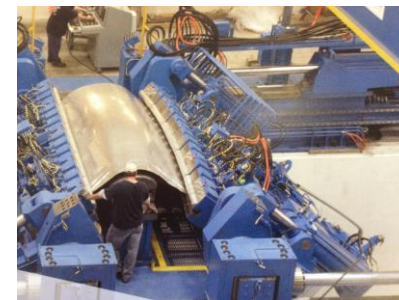

ARDEN VÉRINS

Etude et réalisation de vérins spécifiques:



Table de vibration:
Vérins à paliers hydrostatiques.
Vérins à hautes fréquences afin de remplacer des pôles électromagnétiques pour tester les radiateurs et les durites dans le domaine de l'automobile.

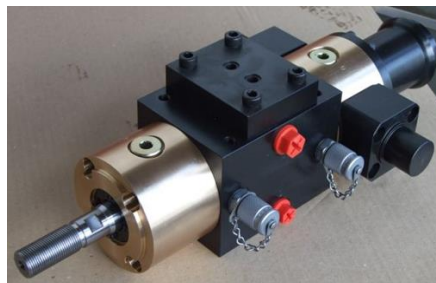

Vérins pour bancs de fatigue:
Vérins à paliers lisses.



Matériel roulant:
Vérins de Bras, vérins de nacelle, vérins de stabilisation.



Réparation/ Reconstruction de vérins hydrauliques toutes marques
Fabrication de flexibles hydrauliques



- Devis gratuit, matériel rendu en nos locaux.
- Intervention sur site.
- Stock important de joints, tiges chromées et tubes rodés.



Tôlerie fine, découpe laser, chaudronnerie industrielle.
Tôlerie: cartérisation, mobilier urbain, industrie, agricole, décoration...



- Chaudronnerie
- Pliage: Pliage jusqu'à 6m
- Mécano soudure
- Découpe laser: capacité 4000mm x 2000mm, ep 0.5 à 20mm
- Découpe plasma: de 10 à 40mm
- Epaisseur de 0,5 à 20mm S355, S255, acier, inox , aluminium...
- Séries: petites et moyennes / unitaires





Pour les particuliers :

SIMACAD partenaire du Groupe AV.
Logiciel et service de découpe laser en ligne
Sélectionnez une feuille de métal, téléchargez votre image ou DXF et
commandez vos pièces personnalisées découpées.

1. Sélectionner une feuille de métal

Sélectionnez le matériau, la taille et l'épaisseur de la feuille de métal.

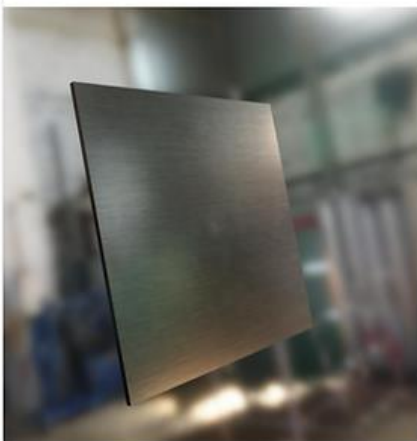

2. Dessiner une esquisse

Importez une image ou un fichier DXF et ajoutez des formes simples ou du texte.

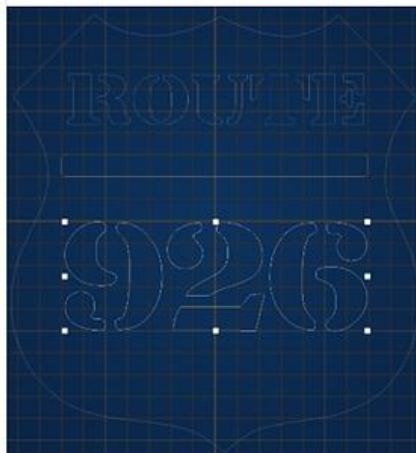

3. Aperçu de la pièce

Visualisez l'aperçu du résultat attendu et obtenez un devis instantané.



www.simacad.io



Étude et réalisation de machines spéciales, mécanique générale, construction mécanique, prototype, outillage, usinage sur plans.

Ponts 12 T

Mécano-soudure:

Découpe laser

Soudure (acier, inox, alu)

Ressuage certifié COFREND EN473, ISO 9712

Soudeurs certifiés EN287-1

Mécanique générale:

Usinage CN

Usinage 3D

Usinage traditionnel

Montage d'ensembles mécaniques



Un bureau d'étude et un bureau des méthodes à votre disposition pour analyser vos besoins et vous conseiller dans vos projets.

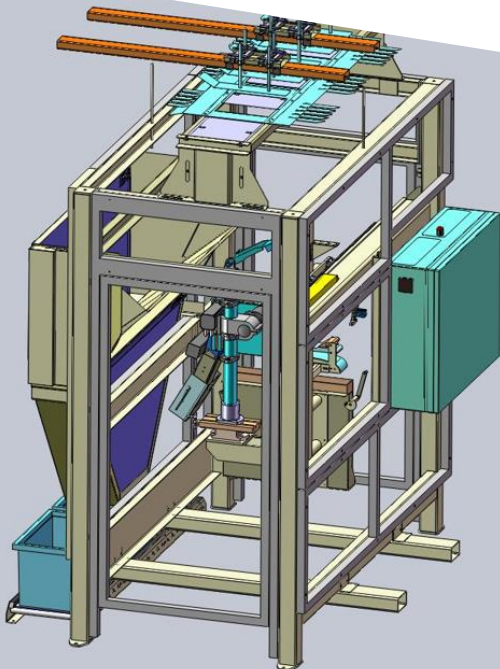
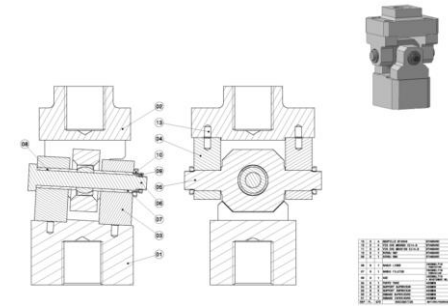
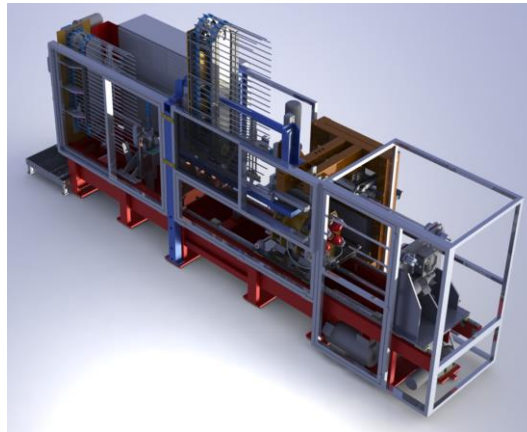

Etudes et réalisations de machines spéciales. Secteur viticole / vinicole

Chargeur de pressoir à raisin :

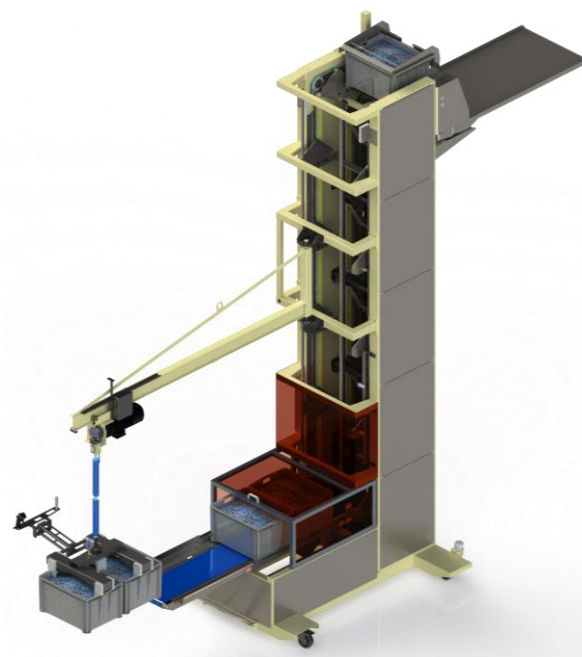

Etudes et réalisations de machines spéciales. Secteur de l'aéronautique

Outillage :

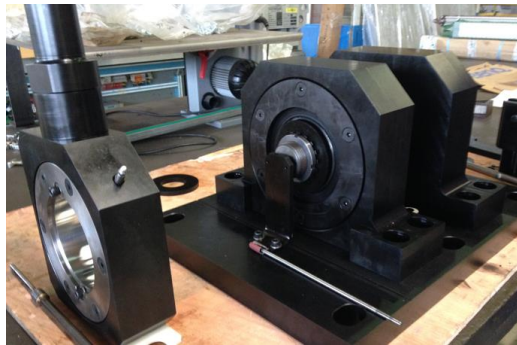

Porte satellite :

Outillage permettant le déplacement
de satellite de 12T.



Banc d'essais :





Etudes et réalisations de machines spéciales. Secteur de l'aéronautique

Outillage SAFRAN:
Outillage pour la maintenance des moteurs

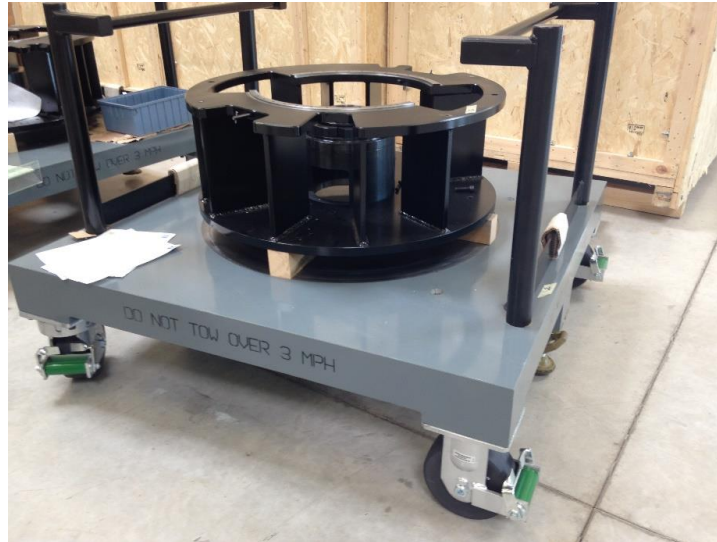
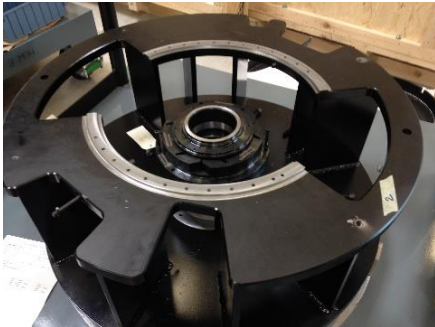

Etudes et réalisations de machines spéciales. Secteur de l'automobile

Faux châssis pour camion de pompier :

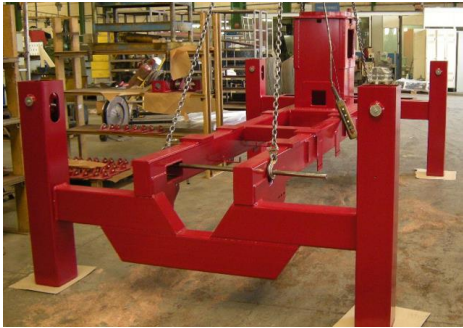

Machine de soudage pour vanne EGR :



Etudes et réalisations de machines spéciales. Secteur du transport ferroviaire

Éléments mécano soudés pour
wagon poseur de balastre ETF :

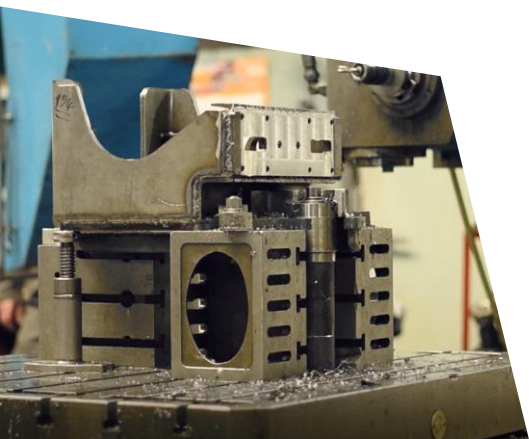

Etudes et réalisations de machines spéciales. Secteur de la métallurgie

Machine permettant de décoller les lingots des lingotières :

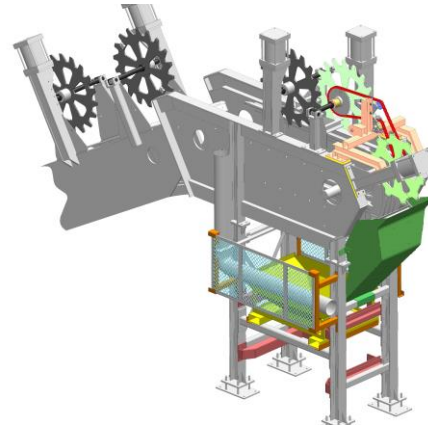
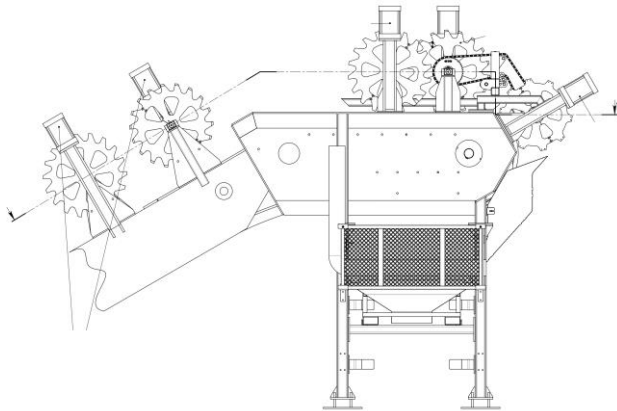

Etudes et réalisations de machines spéciales. Secteur public

Compacteur de déchets dans le traitement des eaux:



Réalisations de pièces mécano-soudées /
usinées.

Ensemble en Inox :



Mécano usiné brut



Mécano usiné acier
long de 7 mètres

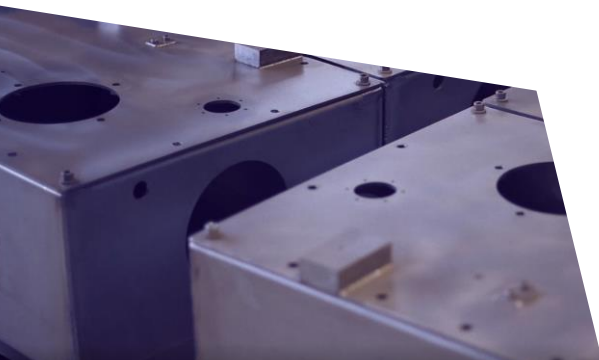

Réalisations de pièces mécano-soudées / usinées.



Réalisations de pièces mécano-soudées / usinées.

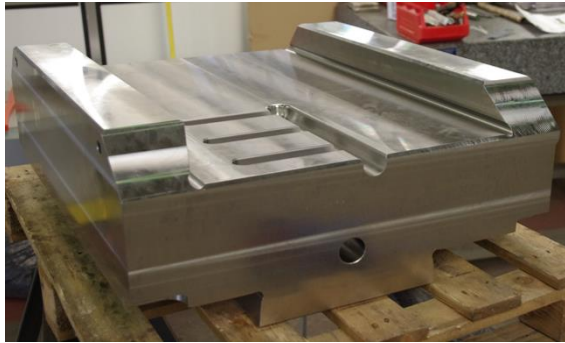

Fraiseuse LAGUN
8000x1200x1500 à banc



Réalisations de pièces mécano-soudées / usinées.

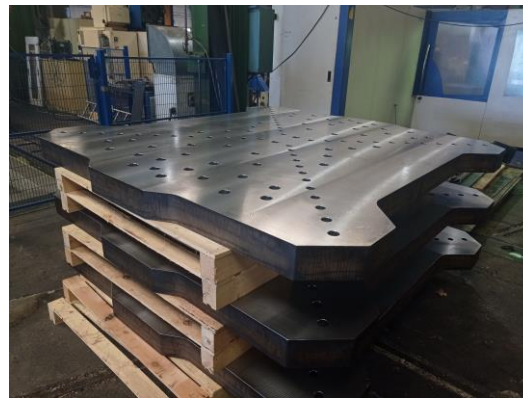

Croix en IPN :



Réalisations de montages mécaniques.

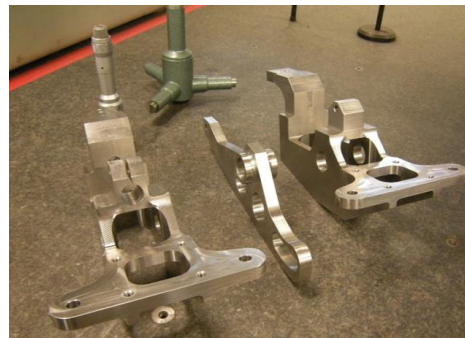

vibrimont

AV
GROUPE AV

Bennes, remorques et plateaux agricoles
Une Qualité Légendaire





Bennes série tradition

De 10 à 24 Tonnes

- ◆ Excellent rapport poids/robustesse
- ◆ Caisse en tôles monocoques d'une seule longueur
- ◆ Vérin de bennage positionné pour limiter au maximum les efforts
- ◆ Effort de traction minimum (excellente répartition des charges flèche/boggie)
- ◆ Nombreuses options disponibles
- ◆ Fabrication 100% française

Plateaux porteurs

- ◆ Brevet exclusif Brimont
- ◆ Excellentes qualités routières (essieux freinés, report de charge, maniabilité)
- ◆ Stabilité incomparable
- ◆ Nombreuses options disponibles
- ◆ Fabrication 100% française



Remorques pour le transport des régimes de bananes

- ◆ Brevet exclusif Brimont
- ◆ Chargement et déchargement simples et efficaces
- ◆ Adaptées à tout type de station de conditionnement
- ◆ Mécanique et maintenance simplifiées
- ◆ Fabrication 100% française



Pièces détachées / Réparation

Pièces de rechange d'origine (plus de 6000 références) / Réparation, rénovation et peinture de vos bennes et plateaux

Réparation avant-pendant-après





ZI de Pargny
08300 RETHEL FRANCE
Tel: +33 (0)3.24.38.26.00
Fax: +33 (0)3.24.38.11.57
Email: arden-verins@groupeav.fr



1 Avenue Charles de Gaulle
08300 RETHEL FRANCE
Tel: +33 (0)3.24.38.69.45
Fax: +33 (0)3.24.38.91.23
Email: simm@groupeav.fr



1 Avenue Charles de Gaulle
08300 RETHEL FRANCE
Tel: + 33 (0)3.24.39. 62. 61
Fax: + 33 (0)3.24.38.91.23
E-mail: brimont@groupeav.fr



ZI de Pargny
08300 RETHEL FRANCE
Tel: +33 (0)3.24.72.79.41
Fax: +33 (0)3.24.72.63.91
Email: ahs@groupeav.fr



61 Boulevard Couronne Champagne
08000 CHARLEVILLE-MEZIERES FRANCE
Tel: +33 (0)3.24.57.05.17
Fax: +33 (0)3.24.37.58.63
Email: sima@groupeav.fr



www.brimont.groupeav.fr



www.arden-verins.fr

AV

GROUPE AV

ARDEN VERINS

ARDEN
HYDRO
SERVICES

S
SIMA

Simm

Vibriment



Un ensemble de métiers pour une solution globale